

POMPE

Pompa a leva con valvola di rilascio, serbatoio da 500 grammi

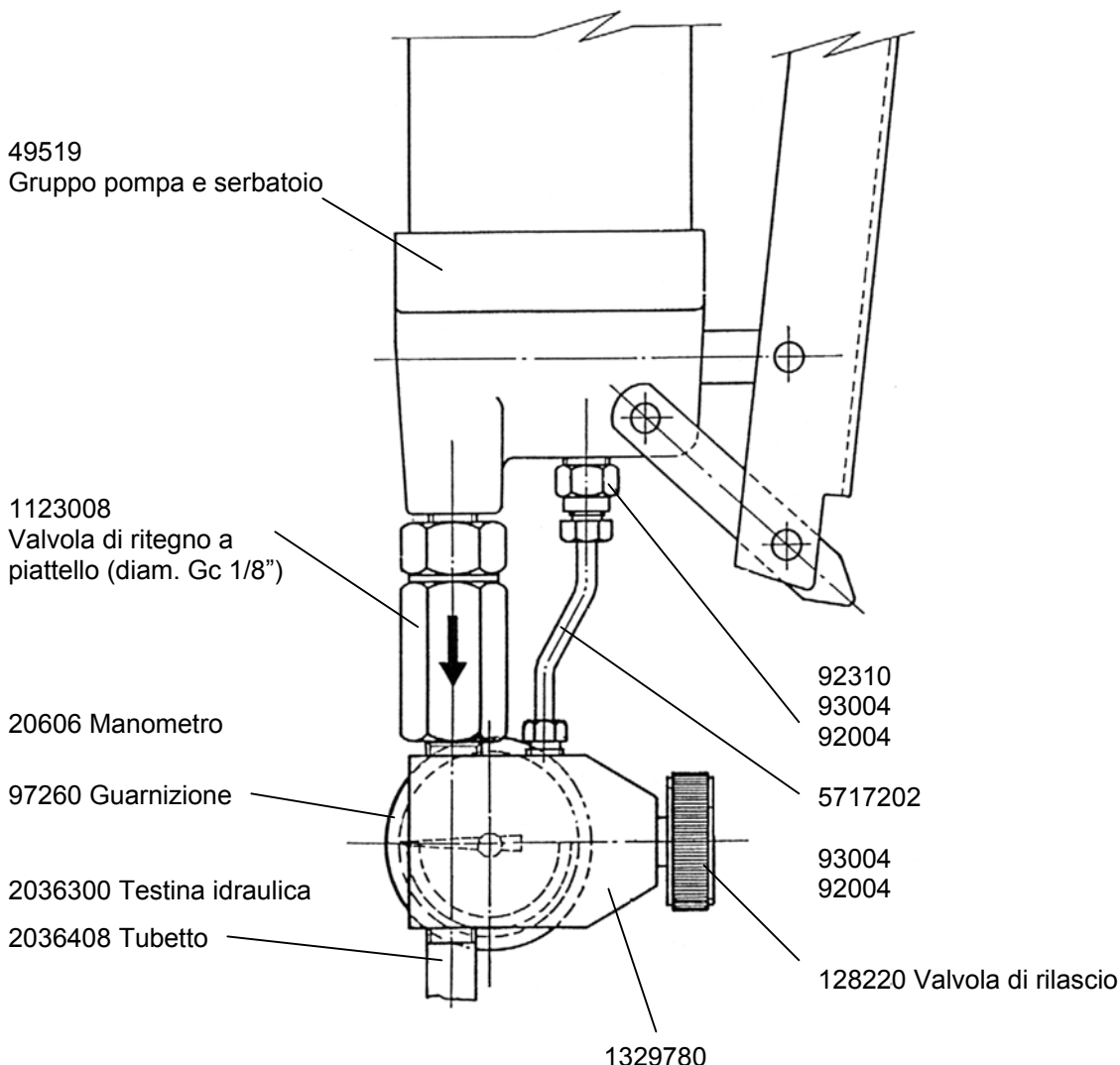

Descrizione:

Pompa manuale con serbatoio da 500 grammi completa di valvola di rilascio, disco pressatore con molle, tubetto rigido e testina idraulica.

Caratteristiche:

Serbatoio da: 500 grammi
 Pressione max. d'esercizio: 150 bar
 Portata al colpo: 3cc
 Grasso max: NLGI 0

Avvio della pompa

1. Chiudere a fondo la valvola di rilascio
2. Pompate fino alla pressione max. 150 bar
3. Aprire la valvola di rilascio



Sistemi automatici di lubrificazione

WK 44/00

7177990

DROPSA

ITALY

Dropsa SpA
 t.(+39) 02-250791
 f.(+39) 02-25079767

SPAIN

Polydrop, S.A.
 t.(+34) 93-260-22-50
 f.(+34) 93-260-22-51

U.S.A.

Dropsa Corporation
 t.(+1) 586-566-1540
 f.(+1) 586-566-1541

U.K.

Dropsa (UK) Ltd
 t.(+44) 01784-431177
 f.(+44) 01784-438598

BRAZIL

Dropsa
 t.(+55) 011-563-10007
 f.(+55) 011-563-19408

GERMANY

Dropsa GmbH
 t.(+49) 0211-394-011
 f.(+49) 0211-394-013

AUSTRALIA

Dropsa Australia Ltd.
 t.(+61) 02-9938-6644
 f.(+61) 02-9938-6611

FRANCE

Dropsa Ame
 t.(+33) 01-3993-0033
 f.(+33) 01-3986-2636